

LOGISTIKOS ĮRANGA



TURINYS

Hidraulinis aukščio išlyginimo tiltelis	3
Teleskopinis hidraulinis aukščio išlyginimo tiltelis.....	4
Rankinis aukščio išlyginimo tiltelis.....	5
Sandarinimo rankovė	6
Sandarinimo rankovė kurjerių autobusiukams	7
Pripučiama sandarinimo rankovė	8
Dokinis namelis	9
Fiksuota aliuminė rankinė rampa.....	10
Stumdoma aliuminė rankinė rampa.....	11
Žirklinis keltuvas	13
Priedai	14
Apsauginiai stulpeliai.....	15
Greitaeigiai vartai	16
Greitaeigiai šiltinti vartai	18
Į šoną sulankstomi vartai.....	19
Priešgaisrinės durys	20
Nustumiami į šoną priešgaisriniai vartai EI60 ir EI120.....	21
Pakeliami susukami priešgaisriniai vartai.....	23

Hidraulinis aukščio išlyginimo tiltelis



Specifikacijos

- Tvirtas ir patikimas
- Konstrukciją laikantis rėmas
- Atviri ir savaime išsivalantys lankstai
- 2 pagrindiniai ir vienas lūpos cilindras
- Didelis modelių ir funkcijų pasirinkimas
- CE atitikties EN 1398

Valdymas

DLH-NG hidraulinis aukščio išlyginimo tiltelis valdomas vienu mygtuku.

Krovimo metu platforma juda sinchroniškai su krovinio transporto grindimis.

Laukimo padėtyje rampos lūpa stabilioje padėtyje laiko metalinės atramos.

Medžiagos

Platforma ir lūpa pagamintos iš itin tvirto plieno.

Priklausomai nuo pločio, platformos sustiprinimui naudojamos aštuonios pastiprinimo briaunos. Platformų, kurių plotis daugiau kaip 2250 mm, pastiprinimui naudojama dešimt pastiprinimo briaunų.

Galinė platformos dalis prie pagrindo tvirtinama trimis lankstais. Automatinio būdu reguliuojamas platformos judėjimas, leidžia itin tiksliai pasirinkti patogų pakrovimo/iškrovimo aukštį. Priekiniai guminiai bamperiai apsaugo rampą nuo sugadinimo prie jos parkuojant krovinį transportą.

Pavara

Platformą kelia 2 variklai. Lūpą kelia trečias nepriklausomas variklis.

Sandari hidraulinė sistema apsaugo sistemą nuo dulkių. Dėl cilindro dydžio sukuriama žemas darbinis slėgis ± 100 bar.

Siekiant išvengti mechaninių pažeidimų, hidraulinė sistema sumontuota po platforma.

Šios charakteristikos užtikrina ilgą ir saugią eksploataciją su minimalia priežiūra.

Montavimo galimybės

Rampa gali būti montuojama pagal kliento poreikius - į betonines pastato grindis, dokiņį namelį ir pan.

Matmenys

Standartinio aukščio rampa (600 mm) gali būti įvairių dydžių (žr. dydžių lentelę). Galimi nestandartiniai matmenys.

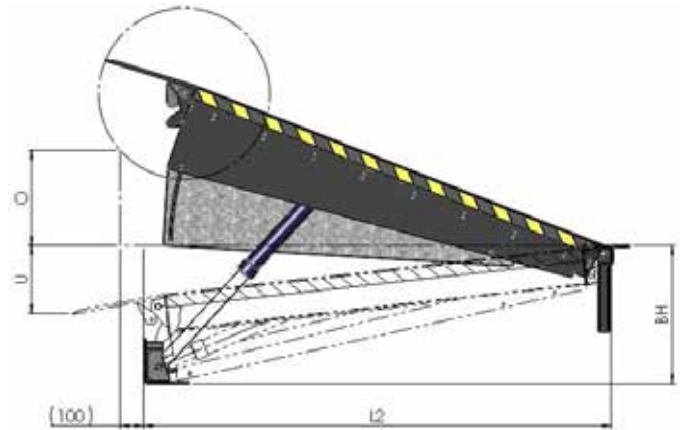

L2 = platformos ilgis

BH = įrenginio aukštis

O = darbinis aukštis virš platformos U = darbinis aukštis žemiau platformos

L2	BH	O ±	U ±
2000	600	405	290
2500	600	370	280
3000	600	350	275
3500	600	315	270
4000	600	275	270

Platformos plotis: 2000 arba 2250 mm Visi matmenys pateikti mm

Standartinė saugumo įranga

- Hidraulinis stabdis
- Avarinis sustabdymas su perkrovimo funkcija
- Judanti kojų pirštų apsauga
- Tvirti lūpos laikikliai
- Juodi/geltoni įspėjamieji ženklai
- Fiksuotas ramstis techninio aptarnavimo metu
- Pavaros termo apsauga
- Aiškūs valdymo simboliai valdymo panelėje

Techninės specifikacijos

Standartas.....	CE
Keliamoji galia (EN 1398).....	60 kN
Aukštis.....	600 mm
Lūpos ilgis.....	400 mm
Lūpos pasvirimo kampas.....	($\pm 4^\circ$) 45 mm
Variklis.....	0,75 kW
Naudojama įtampa.....	400 V / 50 Hz / 2,5 A
Valdymo bloko naudojama įtampa.....	24 VDC
Apsaugos nuo drėgmės klasė.....	IP 54
Darbinis slėgis.....	± 100 bar
Pagrindinio cilindro išoriniai matmenys.....	50 mm
Išoriniai lūpos cilindro matmenys.....	45 mm
Naudojimo temperatūra.....	-30° ir +50° C
Standartinė spalva.....	RAL 9005 (juoda)

Galimi priedai

- Plačios montavimo rėmo galimybės
- Individualūs matmenys
- Didesnė keliamoji galia
- **Guminės tarpinės platformos sandarinimui nuo vėjo**
- Speciali platformos ir lūpos danga apsauganti nuo paslydimo
- Dažymas pagal RAL paletę
- Speciali platformos ir lūpos danga mažinanti garsą
- **EPS šiluminė izoliacija platformos apačioje**
- Individualiai parenkama naudojama įtampa
- Nuožulni lūpa abiejose pusėse
- Pridedami lūpos praplatinimai 1:1 skirtingiems automobilių pločiams (tik 400 mm lūpai)
- Ilgesnė lūpa
- Galvanizuotos (cinkuotos) dalys
- Jungtys šviesoforui, vartams ir kt.
- Tiltelio ir vartų blokatoriai
- Aukštesnė IP klasė

Teleskopinis hidraulinis aukščio išlyginimo tiltelis

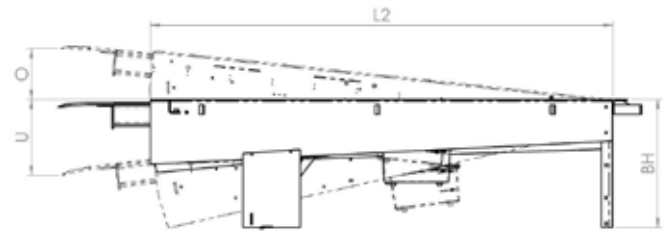

L2 = platformos ilgis BH = įrenginio aukštis
O = darbinis aukštis virš platformos U = darbinis aukštis žemiau platformos

DLE-NG specifikacijos

- Tvirtas ir patikimas
- Konstrukciją laikantis rėmas
- 4 mygtukų valdymas, su automatinio grįžimo į pradinę padėtį funkcija
- 2 pagrindiniai ir vienas lūpos cilindras
- Didelis modelių ir funkcijų pasirinkimas
- CE atitiktis EN 1398

Valdymas

4 mygtukų valdymo modulis leidžia atskirai valdyti lūpą ir platformą, taip sureguliuojant patogiausią darbo aukštį. Krovimo metu platforma juda sinchroniškai su krovinio transporto grindimis.

Medžiagos

Platforma ir lūpa pagamintos iš itin tvirto plieno. Priklausomai nuo pločio, platformos sustiprinimui naudojamos šešios pastiprinimo briaunos. Platformų, kurių plotis daugiau kaip 2000 mm, pastiprinimui naudojamos aštuonios pastiprinimo briaunos.

Galinė platformos dalis prie pagrindo tvirtinama trimis lankstais.

Automatinių būdu reguliuojamas platformos judėjimas, leidžia itin tiksliai pasirinkti patogų pakrovimo/iškrovimo aukštį. Priekiniai guminiai bamperiai apsaugo rampą nuo sugadinimo parkuojant krovinį transportą.

Pavara

Platformą kelia 2 varikliai. Lūpą kelia trečias nepriklausomas dviejų funkcijų variklis. Sandari hidraulinė sistema apsaugo sistemą nuo dulkių. Dėl cilindrų dydžio sukuriama žemas darbinis slėgis ± 100 bar.

Siekiant išvengti mechaninių pažeidimų, hidraulinė sistema sumontuota po platforma.

Šios charakteristikos užtikrina ilgą ir saugią eksploataciją su minimalia priežiūra.

Montavimo galimybės

Rampa gali būti montuojama pagal kliento poreikius - į betonines pastato grindis, į dokinį namelį ir pan.

Matmenys

Standartinio aukščio rampa (700 mm) gali būti 6 dydžių. Taip pat galimi ir nestandartiniai matmenys.

L2	BH	500 mm lūpa		1000 mm lūpa	
		O ±	U ±	O ±	U ±
2000	700	270	340	-	-
2500	700	330	400	395	465
3000	700	395	385	455	435

Platformos plotis: 2000 arba 2250 mm Vsi matmenys pateikti mm

Standartinė saugumo įranga

- Hidraulinis stabdis
- Avarinis sustabdymas su perkrovimo funkcija
- Judanti kojų pirštų apsauga
- Tvirti lūpos laikikliai
- Juodi/geltoni įspėjamieji ženklai
- Fiksuotas ramstis techninio aptarnavimo metu
- Pavaros termo apsauga
- Aiškūs valdymo simboliai valdymo panelėje

Techninės specifikacijos

Standartas.....	CE
Keliamoji galia (EN 1398).....	60 kN
Aukštis.....	700 mm
Lūpos ilgis.....	0-500 mm
Lūpos pasvirimo kampas.....	($\pm 5^\circ$)
Variklis.....	0,75 kW
Naudojama įtampa.....	400 V / 50 Hz / 2,5 A
Valdymo bloko naudojama įtampa.....	24 VDC
Apsaugos nuo drėgmės klasė.....	IP 54
Darbinis slėgis.....	± 100 bar
Pagrindinio cilindro išoriniai matmenys.....	50 mm
Išoriniai lūpos cilindro matmenys.....	50 mm
Naudojimo temperatūra.....	-30° ir +50° C
Standartinė spalva.....	RAL 9005 (juoda)

Galimi priedai

- Plačios montavimo rėmo galimybės
- Individualūs matmenys
- **Guminės tarpinės platformos sandarinimui nuo vėjo**
- Speciali platformos ir lūpos danga apsauganti nuo paslydimo
- Dažymas pagal RAL paletę
- **PU šiluminė izoliacija platformos apačioje**
- Individualiai parenkama naudojama įtampa
- Nuožulni lūpa abiejose pusėse
- Pridedami lūpos praplatinimai 1:1 skirtingiems automobilių pločiams
- Didesnis lūpos ilgis
- Galvanizuotos (cinkuotos) dalys
- Jungtys šviesoforui, vartams ir kt.
- Tiltelio ir vartų blokatoriai
- Aukštesnė IP klasė

Rankinis aukščio išlyginimo tiltelis

Savybės

Rankinis aukščio išlyginimo tiltelis MDL yra alternatyva tradicinei pakrovimo įrangai, montuojamai dokiniame namelyje ar specialioje angoje grindyse. Jis išlygina nedidelius aukščių skirtumus tarp krovinio transporto ir pastato grindų.

Tiltelis gaminamas dviejų skirtingų modelių - montuojamas į angą (MDL-P) ir montuojamas ant angos (MGL-R), todėl puikiai tinka tiek renovuojamiems, tiek naujiems pastatams.

Abiejų modelių maksimali apkrova 60 kN.

Tiltelis turi CE žymę ir atitinka Europos direktyvą EN 1398.

Matmenys

Type	L0	L1	L2	B	BH	O ±	U ±
MDL-P 0512	470	720	370	1250	384	100	100
MDL-P 0517	470	720	370	1750	384	100	100
MDL-P 0520	470	720	370	2000	384	100	100
MDL-P 0522	470	720	370	2250	384	100	100
MDL-R 0512	470	720	370	1250	384	100	100
MDL-R 0517	470	720	370	1750	384	100	100
MDL-R 0520	470	720	370	2000	384	100	100
MDL-R 0522	470	720	370	2250	384	100	100

BH = įrenginio aukštis

O = efektyvus darbinis aukštis žemyn

U = efektyvus darbinis aukštis aukštyn

Naudojant 100 mm bamperius, naudingas lūpos darbo ilgis lieka 250mm (standartiškai 350 mm).

Valdymas

Rankinis aukščio išlyginimo tiltelis valdomas svirtimi platformos viršuje. Pakėlus rampos lūpą į vertikalią padėtį, ji automatiškai fiksuojama. Pastūmus rankeną į priekį, tiltelio lūpa nusileidžia iki reikiamo aukščio. Pakrovimo ir iškrovimo metu lūpa automatiškai prisitaiko prie pakylančių ar nusleidžiančių sunkvežimio grindų. Baigus krovimo darbus, valdymo svirtis atlenkiama atgal ir rampos lūpa gražinama į laukimo padėtį.

Medžiagos

Platforma pagaminta iš aukštos kokybės plieno. Lūpa prie platformos tvirtinama dviem, savaime išvalančiais ir lengvai prižiūrimais, lankstais (Ø 25mm). Lankstai cinkuoti ir dažyti. Platforma prie galinės tiltelio dalies tvirtinama trimis lankstais.

Standartinė komplektacija

- Fiksuota kojų pirštų apsauga
- Plati lūpa skersiniam parkavimui
- Juoda/geltona juosta
- Fiksuota valdymo svirtis

Techninės specifikacijos

Standartas.....CE

Apkrova (EN1398).....60 kN

Aukštis.....384 mm

Lūpos ilgis.....350 mm

Naudojimo temperatūra.....-30° ir +50° C

Standartinė spalva.....RAL 9005 (juoda)

Galimi priedai

- Dažymas pagal RAL spalvininką
- Nuožulnus lūpos kraštas abiejose pusėse
- Cinko danga

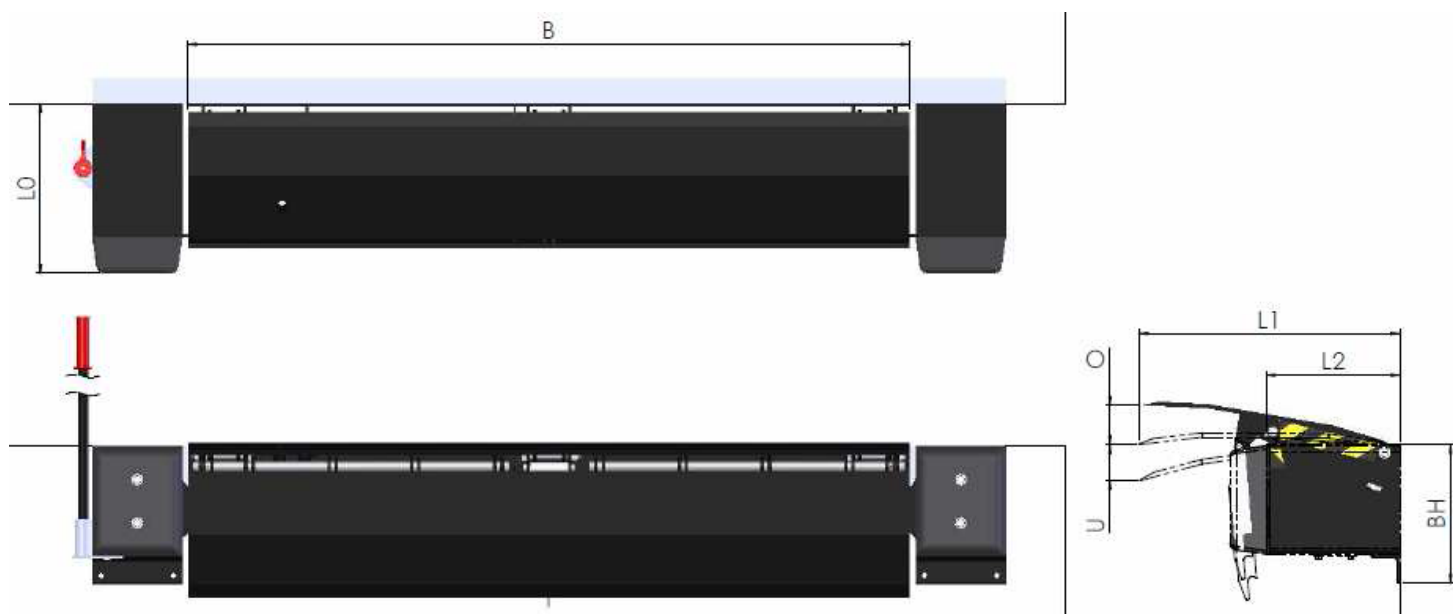

Naudojimas

Idealiai tinka patalpoms, kuriose vidaus ir išorės temperatūra stipriai skiriasi, kondicionuojamoms ir šaldomoms patalpoms.

Medžiagos

Sandarinimo rankovės DSCM, tvirtinamos ant angos, priekinis rėmas pagamintas iš anoduoto aliuminio, galinis rėmas iš cinkuoto plieno. Tvirta ir standi konstrukcija apsaugo sandarinimo rankovę nuo sugadinimo.

Priekinis ir galinis rėmai sujungti judančiomis detalėmis, kurios susispaudžia privažiuojant kroviniam transportui ir apsaugo sandarinimo rankovę ir transportą nuo sugadinimo. Viršutinėje sandarinimo rankovės dalyje numatytas vandens nutekėjimas į šonus, todėl krovimo darbų netrukdyt bėgantis vanduo.

Užuolaidų specifikacijos		Viršutinė užuolaida	Šoninė užuolaida
Svoris (gr/m ²)	DIN EN ISO 2286-2	3.000	3.000
Pagrindinė medžiaga	DIN ISO 2076	PES/PVC	PES/PVC
Medžiaga	DIN ISO 9354	P 2/2	P 2/2
Padengimas			
	Priekis	PVC +	PVC +
	Galas		
Tempimo jėga (N/5cm)	DIN EN ISO 1421	7800/5600	7700/4700
Vandens laidumas	DIN 53363	800/750	1000/650
Atsparumas šalčiui	DIN EN 1879-1	-30 °C	-30 °C

Modelis	Šoninės užuolaidos (gr/m ²)	Viršutinė užuolaida (gr/m ²)
DSCM-N 3030	3.000	3.000
DSCM-R 3030	3.000	3.000

Užuolaidos pagamintos iš poliesterio ir padengtos orui nelaidžia, antistatine PVC danga. Specialios bangos vidinėje pusėje suteikia lankstumo ir stabilumo.

Šoninės užuolaidos turi šviesą atspindinčius lipdukus, kurie leidžia sunkvežimio vairuotojui lengviau orientuotis parkuojant sunkvežimį prie rampos.

Matmenys

Standartinių matmenų sandarinimo rankovė skirta kroviniams automobiliams, kurių plotis nuo 2300 iki 2500 mm, aukštis nuo 3600 iki 4000 mm.

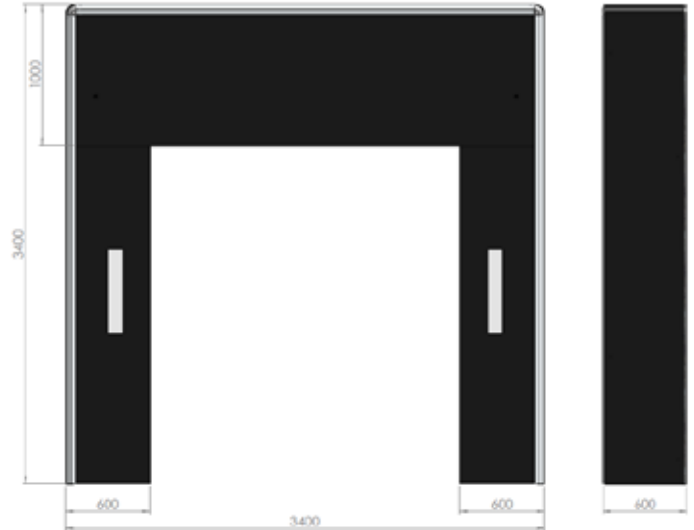
**Techninės specifikacijos**

Plotis.....3400 mm
 Aukštis.....3400 mm
 Atsitraukimas nuo sienos (montuojama į angą).....0 mm
 Atsitraukimas nuo sienos (montuojama ant angos).....600 mm
 Šoninių užlaidų plotis.....600 mm
 Viršutinės užlaidos aukštis.....1000 mm
 Užuolaidos medžiaga.....3000 g/m²
 Standartinė spalva.....juoda

Pasirenkama papildomai:

- Individualūs matmenys
- Gylis iki 900mm
- Papildomas kampų sandarinimas
- Dviguba viršutinė užuolaida
- Papildomas rėmas (tik ant angos montuojamai sandarinimo rankovei DSCM-R)
- Individuali spalva
- Įspėjamasis žymėjimas skirtingomis spalvomis
- Skaičiai ant viršutinės užuolaidos

Sandarinimo rankovė kurjerių autobusiukams

Naudojimas

Tvirtos medžiagos sandarinimo rankovė, puikiai sandarina erdvę tarp sandėlio angos ir krovininio mikroautobuso.

Savybės

Sandarinimo rankovė užtikrina optimalią prekių apsaugą ir pastato energijos taupymą. Pagaminta iš aukštos kokybės ilgaamžių medžiagų. Nuožulnios pagalvėlės sandarina kampuotą furgono nugarėlę. DSV-NG yra sukurta specialiai siuntų tarnybų krovininiams mikroautobusams. Skirtingos furgonų galo formos reikalauja individualių sprendimų, todėl DSV-NG sandarinimo rankovė užtikrina krovinį apsaugą nuo oro sąlygų ir vagysčių. Šoninės pagalvėlės yra 200mm pločio, kad būtų išvengta transporto priemonės apgadinimo.

Techninės specifikacijos

Sandarinimo rankovė:

Plotis.....	1600/1970 mm
Aukštis.....	2250 mm
Atsitraukimas nuo sienos.....	345 mm
Šoninių užlaidų plotis.....	200 mm
Viršutinės užlaidos aukštis.....	300 mm
Užuolaidos medžiaga.....	3000 g/m ²
Standartinė spalva.....	juoda

Stogelis (užsakomas papildomai) :

Plotis.....	2200 mm
Aukštis.....	350 mm
Atsitraukimas nuo sienos.....	650 mm

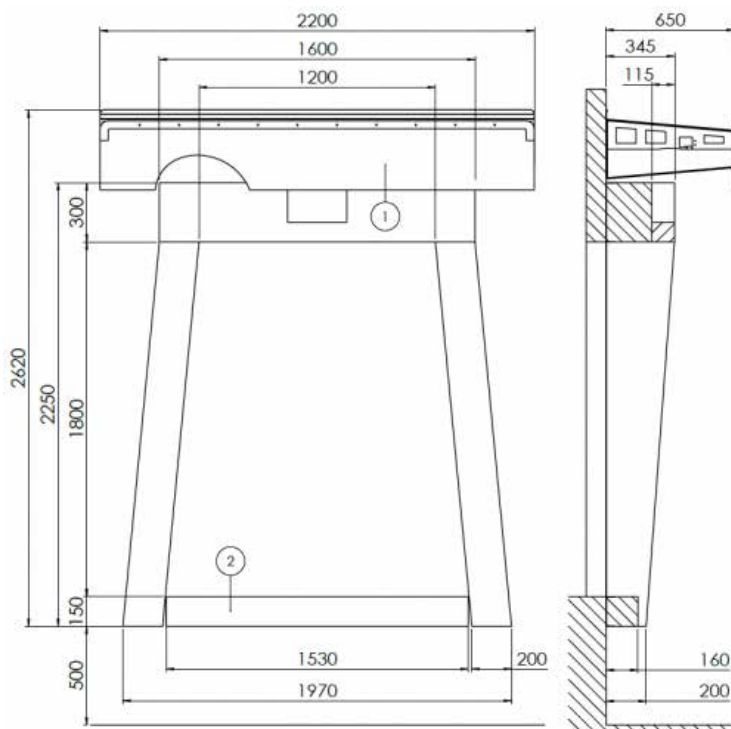

Naudojimas

Pripučiamo sandarinimo rankovė DSI idealiai tinka kondicionuojamoms ir šildomoms patalpoms, kur vidaus ir išorės temperatūra stipriai skiriasi.

Valdymas

Pavaros (pagalvėlių ir oro pūtimo) lengvai valdomos vienu mygtuku. Priparkavus sunkvežimį, sandarinimo rankovė darbu paruošiama per ~30 sekundžių.

Ventiliatorius palaiko slėgį pagalvėlėse visą darbo laiką.

Baigus krovimo darbus, oras iš pagalvėlių išleidžiamas vienu mygtuko paspaudimu per ~40 sekundžių.

Jei sunkvežimis pajuda iš vietos, kol oras iš sandarinimo rankovės neišleistas, laisvai judanti pagalvėlė padeda išvengti sandarinimo rankovės sugadinimo.

Medžiagos

Pripučiamos pagalvėlės pagamintos iš 3500 g / m² dviejų sluoksnių poliesterio audinio padengto atsparia nusidėvėjimui, antistatine PVC danga iš abiejų pusių, todėl pagalvėlės yra lanksčios, ir ilgai išlaiko stabilius parametrus.

Priekinis fiksuotas rėmas pagamintas iš cinkuoto plieno profilio, padengtas sintetinė danga. Ant plieninės konstrukcijos montuojamas aliuminio profilis.

Sandarinimo rankovė atitinka aukščiausius kokybės standartus ir turi CE žymėjimą.

Matmenys

Pripučiamo sandarinimo rankovė skirta sunkvežimiams kurių priekabos plotis nuo 2400 iki 2800 mm, aukštis nuo 3600 iki 4200 mm. Galimi individualūs matmenys.

Sandarinimo rankovė gali būti pripučiama tik pilnai priparkavus sunkvežimį.

Techninės savybės

Atitiktis.....	CE
Plotis.....	3500 mm
Aukštis.....	3700 mm
Iškiša.....	0 / 800 mm
Apsauginiai kraštai.....	šonuose po 250 mm
.....	viršuje 400 mm
Montavimo aukštis.....	(rekomenduojamas) 4700 mm
Šoninės pagalvėlės plotis.....	(pripūsta) 600 mm
Viršutinės pagalvėlės aukštis.....	(pripūsta) 1100 mm
Pripūtimo laikas.....	~ 30 sek.
Išleidimo laikas.....	~ 40 sek.
Valdymo bloko apsaugos klasė.....	IP 65
Variklio naudojama įtampa.....	230V/0,25kW
Valdymo įtampa.....	24V DC
Naudojimo temperatūra.....	-35° +80° C
Standartinė spalva.....	juodas

Pasirenkama papildomai:

- Individualūs matmenys
- Pagalvėlės kampuose apačioje
- Šviesoforas
- Prijungimas prie vartų automatikos

Specifikacija

- Montuojamas ant angos arba į angą
- Efektyvus ir tvirtas sandarinimas
- Pagalvėlės pagamintos iš itin tvirtos medžiagos
- Idealiai tinka vėsinamoms patalpoms
- Suglaustos pagalvės laikomos už apsauginių kraštų
- CE atitiktis



Dokinis namelis

- DHH/DHE dokinis namelis tinkamas tiek naujuose tiek rekonstruojamuose pastatuose
- Didelis dizaino pasirinkimas
- Taupantis energiją
- Patogus ir greitas montavimas.
- Detalės jungiamos varžtais.

Ekonomiškas, energiją taupantis sprendimas hidraulinio aukščio išlyginimo tiltelio montavimui.

Pritaikomai bet kokiai situacijai:

- Standartiniam ar teleskopiniam aukščio išlyginimo tilteliui
- Standartinei ar pripučiamai sandarinimo rankovei
- Sustiprintas rėmas
- Gali būti montuojamas kampu
- Keli nameliai gali būti jungiami tarpusavyje

Standartinis dokinis namelis

Leidžia išsaugoti tiek aukštą, tiek žemą temperatūrą pastate.



Dokinis namelis montuojamas kampu

Esant poreikiui dokinis namelis gali būti montuojamas kampu.

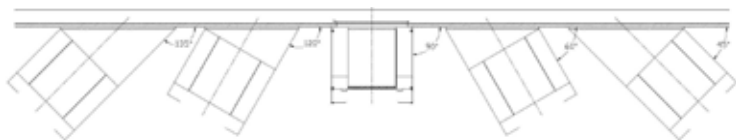

Dizainas

Dokinio namelio laikantysis rėmas statomas ant reguliuojamo aukščio kojų (reguliuavimo ribos 75/-75mm).

Itin tvirto metalo šoninės platformos, lazeriu tiksliai pjautos dalys. Integruoti hidraulinio aukščio išlyginimo tiltelio tvirtinimai pagreitina montavimą.

Platformos prie pagrindo tvirtinamos varžtais ir turi numatytas vietas pasirinktos metalinės konstrukcijos tvirtinimui.

Techninės specifikacijos

Standartiniai ilgiai.....2080, 2580, 3080, 3580, 4080, 4580 mm

Standartiniai pločiai.....3400, 3500 mm

Platformos aukštis.....950-1500 mm

Maksimali apkrova.....60 kN

Standartinė spalva.....RAL 9005

Vandens nubėgimas.....į priekį

Vėjo klasė (3).....0,84 kN/m²

Sniego apkrovos klasė (3).....2 kN/m²

- Tinka standartiniam ar teleskopiniam aukščio išlyginimo tilteliui
- Standartinei ar pripučiamai sandarinimo rankovei
- Dažymas pagal RAL spalvininką

Pasirenkama papildomai:

- Nestandartiniai matmenys
- Cinkuotas rėmas ir / arba platforma
- Montavimas 45, 60, 120 arba 135 laipsnių kampu
- Papildomas laikantysis rėmas platformos gale
- Šoninės sienos pratęstos iki hidraulinio tiltelio apačios
- Ratų nukreipėjai

Fiksuota aliuminė rankinė rampa

CR

Fiksuotas aukščio išlyginimo tiltelis, puikiai tinka nedideliems aukščių skirtumams išlyginti ($\pm 100\text{mm}$)

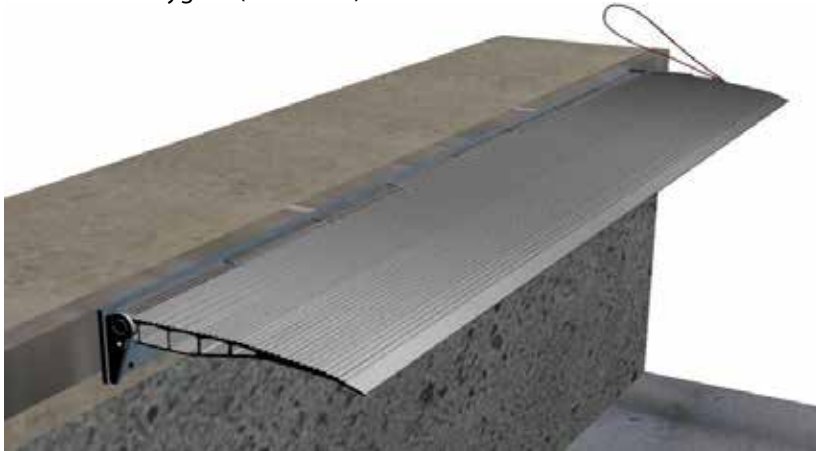

6060 aliuminio plokštė su rifuotu paviršiumi apsaugančiu nuo paslydimo. Juda lankstų, privirintų prie galinės plokštės, tvirtinamos prie rampos krašto, pagalba. Kėlimui naudojamas lankstus lynas. Konstrukcijoje numatyta mechaninė apsauga nuo tiltelio kritimo.

Pasirenkama papildomai:

- L formos aliuminio plokštelė tiltelio tvirtinimui prie rampos varžtais.

APKROVA 4000 KG

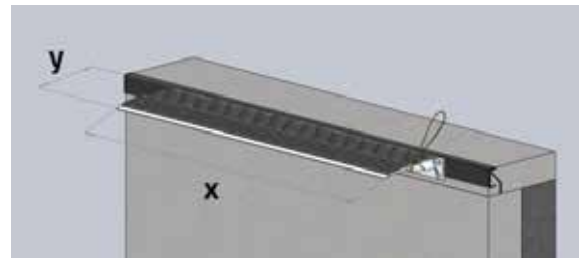
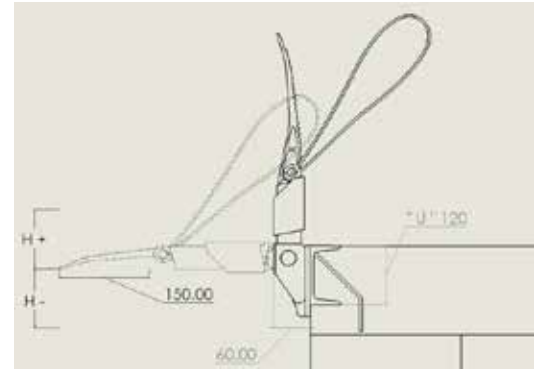

H+/- aukščių skirtumas atitinka UNI EN 1398 standartą, posvyris **12,5%**

*Pagal UNI EN 1398 standartą 1100mm pločio tilteliai gali būti naudojami tik po du, kraunant plačius sunkvežimius

KODAS	X (mm)	Y (mm)	SVORIS (kg)	H+ / H-
CR40	1100*	400	15	50/50
CR60	1100*	600	22	75/75
CR80	1100*	800	30	100/100
CR40A	1650	400	20	50/50
CR60A	1650	600	25	75/75
CR80A	1650	800	35	100/100
CR40B	2000	400	25	50/50
CR60B	2000	600	30	75/75

CR-GAS

APKROVA 4000-5000 KG

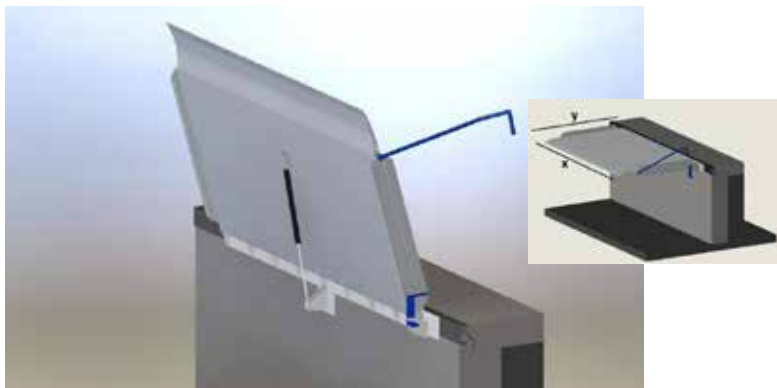

Fiksuota rankinė rampa su dujiniu amortizatoriumi ir šoninėmis apsaugomis nuo kritimo

Tinka išlyginti $\pm 150/250\text{mm}$ aukščių skirtumus

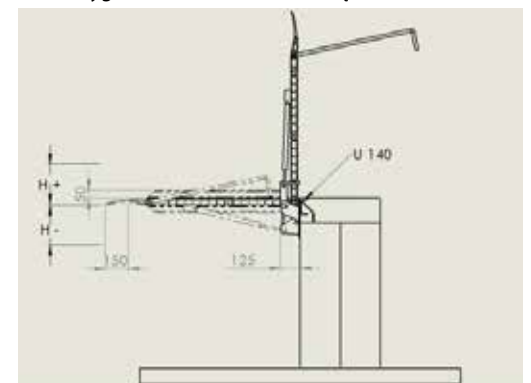

6060 aliuminio plokštė, 5000kg maksimali apkrova (4000kgs CR-GAS80B) Juda lankstų, privirintų prie galinės plokštės, tvirtinamos prie rampos krašto, pagalba.

Pakėlimas: tvirta plieno rankena

Mechaninė apsauga nuo tiltelio kritimo

Dujinis amortizatorius palengvina kėlimą

Pasirenkama papildomai:

- L formos aliuminio plokštelė tiltelio tvirtinimui prie rampos varžtais

- Šoniniai laikikliai apsaugantys nuo kritimo

H+/- aukščių skirtumas atitinka UNI EN 1398 standartą, posvyris **12,5%**

KODAS	X (mm)	Y (mm)	SVORIS (kg)	H+ / H-
CR-GAS80B	2000	800	60	100/100
CR-GAS120A	1650	1200	70	150/150
CR-GAS160A	1650	1600	90	200/200
CR-GAS200A	1650	2000	110	250/250
CR-GAS120B	2000	1200	90	150/150
CR-GAS160B	2000	1600	105	200/200
CR-GAS200B	2000	2000	125	250/250

Stumdoma aliuminė rankinė rampa

TR/TRR

Stumdomas aukščio išlyginimo tiltelis, puikiai tinka nedideliems aukščių skirtumams išlyginti ($\pm 100\text{mm}$)

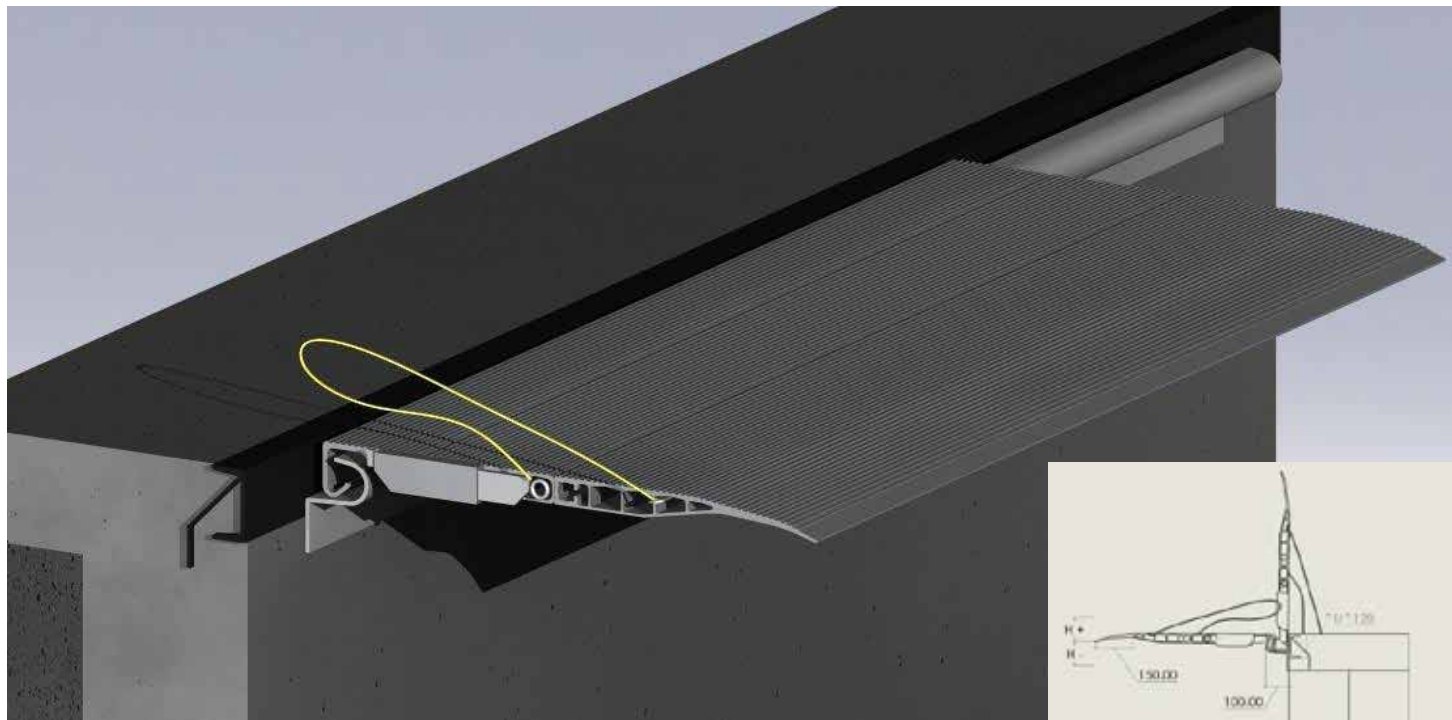

Suprojektuotas platus tarpas tarp tiltelio ir jo tvirtinimo taško leidžia rasti optimalų krovimo kampą įvairaus aukščio transportui.

6060 aliuminio tiltelis

Tiltelio pozicija lengvai koreguojama lynu

Apsauga nuo kritimo vertikaloje pozicijoje (atitinka UNI EN 1398)

H+/- aukščių skirtumas atitinka UNI EN 1398 standartą, posvyris **12,5%**

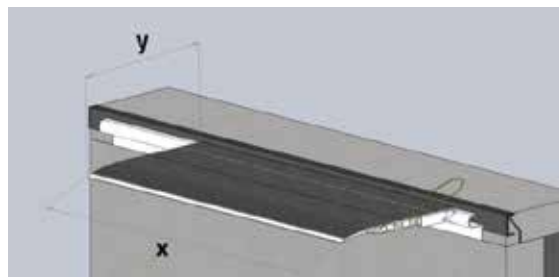

KODAS	X	Y	SVORIS	H+ / H-
	(mm)	(mm)	(kg)	
TR40	1100*	400	25	50/50
TR65	1100*	650	32	80/80
TR90	1100*	900	40	100/100
TR40A	1650	400	35	50/50
TR65A	1650	650	42	80/80
TR90A	1650	900	50	100/100
TRR55	1100*	550	20	70/70
TRR75	1100*	750	26	100/100
TRR95	1100*	950	32	125/125
TRR55A	1650	550	30	70/70
TRR75A	1650	750	34	100/100
TRR95A	1650	750	38	125/125
TRR55B	2000	550	36	70/70
TRR75B	2000	750	45	100/100

APKROVA 6000 KG

APKROVA 4000 KG

*Pagal UNI EN 1398 standartą 1100mm pločio tilteliai gali būti naudojami tik po du, kraunant plačius sunkvežimius

Stumdoma aliuminė rankinė rampa

ES

APKROVA 4000KG

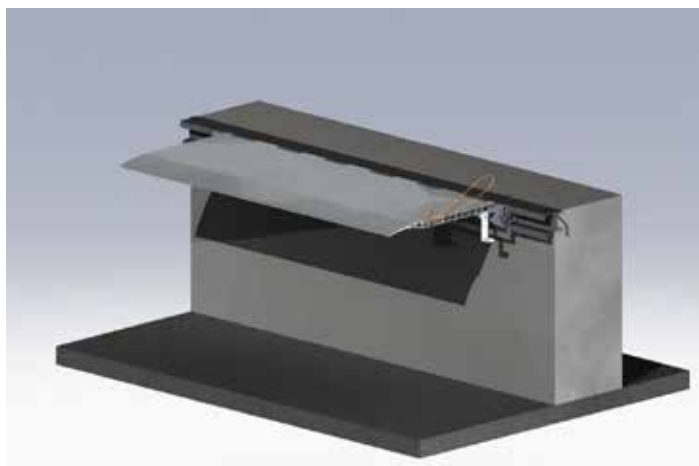

Stumdomas aukščio išlyginimo tiltelis, puikiai tinka didesniems aukščių skirtumams išlyginti, žemesniems sunkvežimiams.

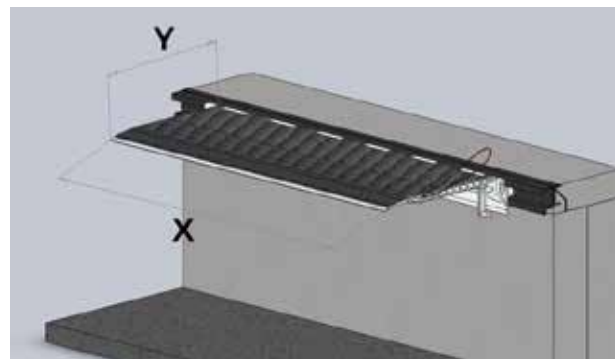

6060 aliuminio plokštė, 4000kg maksimali apkrova. Bėgelyje esančių guolių dėka, lengvai stumdomas į šonus. Lengvai keliamas lyno pagalba. Apsauga nuo kritimo vertikaloje padėtyje.

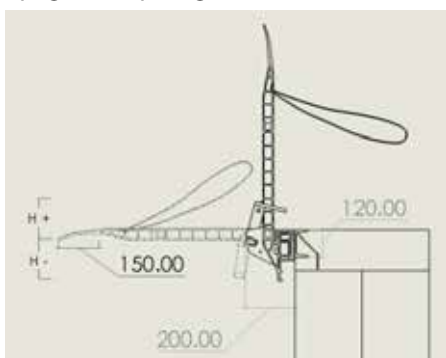

KODAS	X	Y	SVORIS	H+ / H-
	(mm)	(mm)	(kg)	(mm)
ES 40A	1650	400	42	50/50
ES 60A	1650	600	55	75/75
ES 80A	1650	800	68	100/100
ES 40B	2000	400	58	50/50
ES 60B	2000	600	65	200/180

GAS

APKROVA 5000KG



Stumdomas aukščio išlyginimo tiltelis su dujinis amortizatoriumi ir šoninėmis apsaugomis nuo kritimo. Puikiai tinka didesniems aukščių skirtumams išlyginti ($\pm 150/250$ mm).

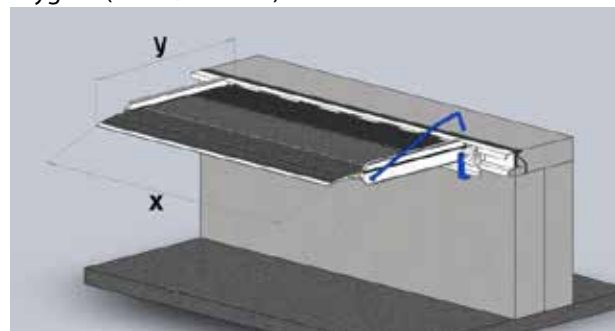

6060 aliuminio plokštė, 5000kg maksimali apkrova. Dujinis amortizatorius kompensuoja 90% tiltelio svorio. Bėgelyje esančių guolių dėka, lengvai stumdomas į šonus. Lengvai keliamas rankenos pagalba. Apsauga nuo kritimo vertikaloje padėtyje.

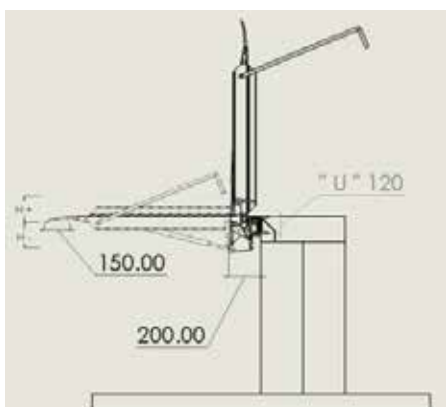

KODAS	X	Y	SVORIS	H+ / H-
	(mm)	(mm)	(kg)	(mm)
GAS120A	1650	1200	70	150/150
GAS160A	1650	1600	90	200/200
GAS200A	1650	2000	110	250/250
GAS120B	2000	1200	90	150/150
GAS160B	2000	1600	105	200/200
GAS200B	2000	2000	125	250/250

Komplekte

- Valdymo ir maitinimo blokas išorėje nuo konstrukcijos
- Avarinio nuleidimo įtaisas
- Standartinis valdymo pultas - mygtukai aukštyn/žemyn/stop

Pasirenkama papildomai:

- keltuvo valdymas kontaktine spyna
- kojinis valdymas
- papildomi galiniai jungikliai
- dažymas individualia RAL spalva
- individualus ilgis ir/ar plotis (maksimalus pokytis +200mm)
- saugos turėklai, aukštis 1100 mm



Pasirenkama papildomai:

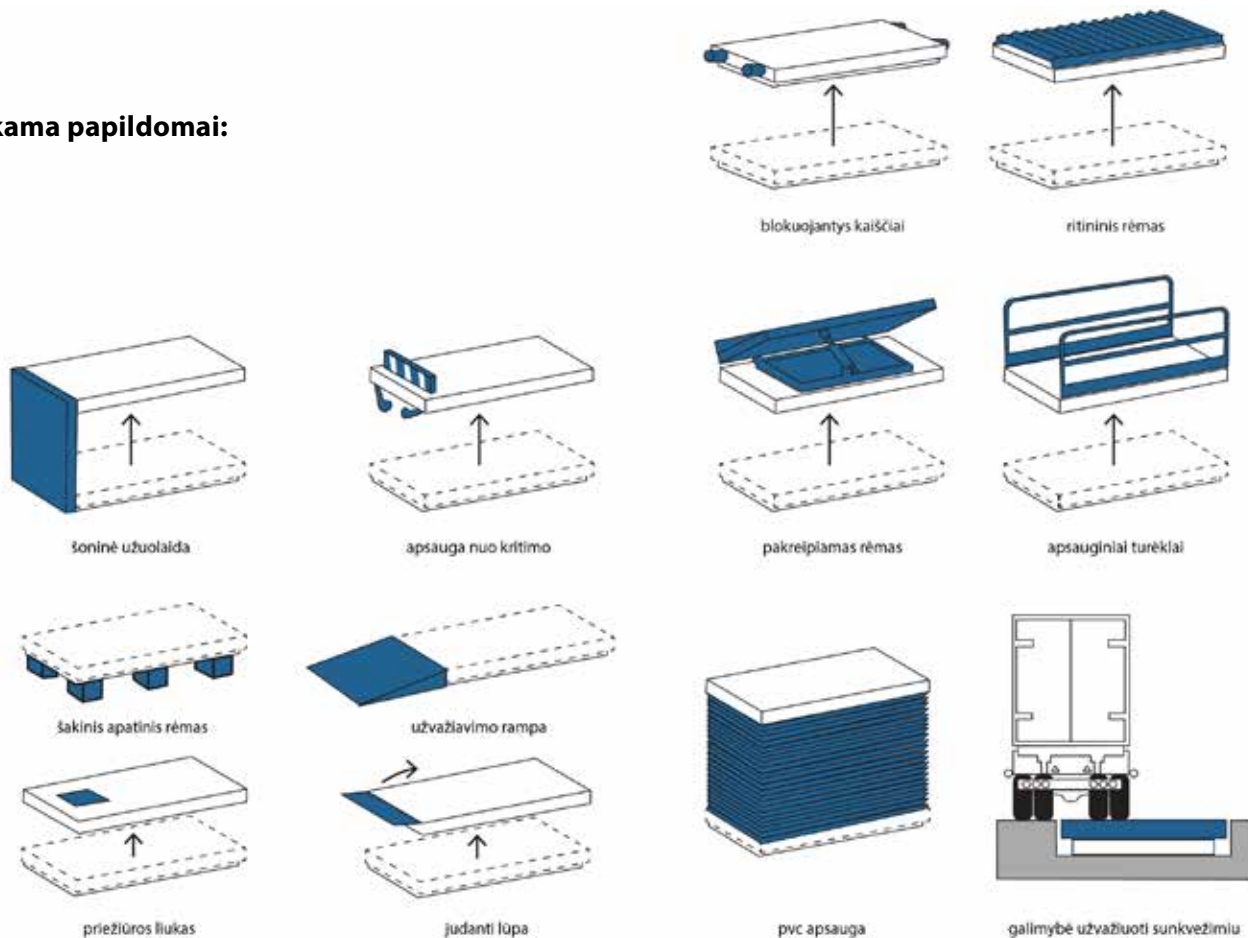

Modelis	Viršutinis rėmas ilgis x plotis		Pakeliamas svoris kg	Aukštis uždarytoje padėtyje mm	Kėlimo aukštis mm	Keltuvo svoris kg	Kėlimo greitis (s)
PXS.050B	1300	800	500	200	840	210	12
PXS.051B	1500	1000	500	200	1000	230	12
PXS.080B	1000	800	800	200	550	160	10
PXS.100B	1300	800	1000	200	840	240	14
PXS.101B	1500	1000	1000	250	950	280	16
PXS.200B	1300	1000	2000	250	800	260	24
PXS.202B	1500	1000	2000	250	950	290	24
PU.681.E00B	1400	1160	1000	80	800	210	25
PL.676.E00B	1400	900	1000	80	800	210	25
PL.776.E00B	1600	1000	2000	105	765	400	35

RATO BLOKATORIUS

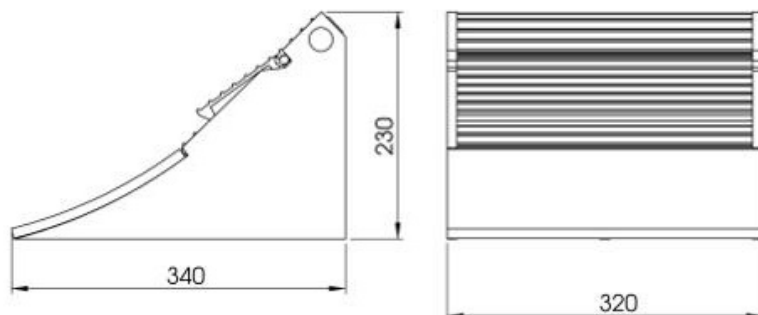

1. Aliuminis rifliuota paviršius
2. Lengva aliuminio rankena

BAMPERIAI

Guminiai bamperiai sunkvežimio parkavimo vietai prie rampos



ADB-5010
Aukštis 500
Plotis 250
Gylis 100

ADB-5015
Aukštis 500
Plotis 250
Gylis 150

METALINĖ BAMPERIO APSAUGA

Metalinė apsauga guminiam bamperiui ADB-5010 arba ADB-5015



ADP-5010
Aukštis 230
Plotis 470
Gylis 15

RATŲ KREIPIANČIOSIOS

Vamzdžio skermuo 170; aukštis 250; ilgis 2060.



Apsauginiai stulpeliai

Spalva RAL1013, plokštelė montavimui varžtais



Skersmuo 114 mm,
aukštis 1000 mm,
plokštelė 170x170 mm,
metalo storis 2.6mm



Skersmuo 168 mm,
aukštis 1000 mm,
plokštelė 220x220 mm,
metalo storis 3.0 mm



Skersmuo 273 mm,
aukštis 1000 mm,
plokštelė 320x320 mm,
metalo storis 5.0 mm

BOLLARD B-PROTECT®

Daugiafunkcis produktas plačiai naudojamas pramoniuose, visuomeniniuose ir komerciniuose pastatuose. Skirtas konstrukcijų apsaugai nuo smūgio, siekiant užkirsti kelią prieigai, nurodyti eismo maršrutus, nukreipti transporto priemones ir pėčiuosius.

Medžiaga	Tankumas	Cheminis atsparumas	Spalva
DIDELIO TANKIO HDPE POLIETILENAS	HDPE 1 MILIJONAS MOLEKULIŲ	DIDELIS	RAL 1003

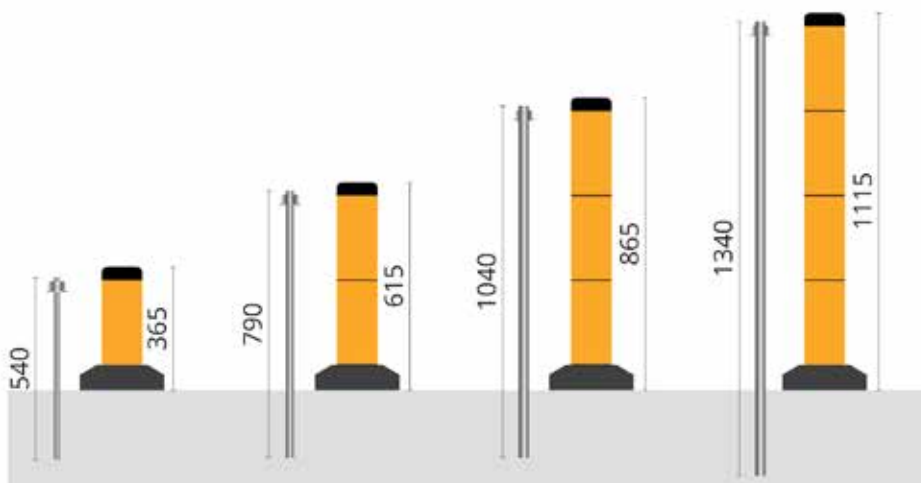
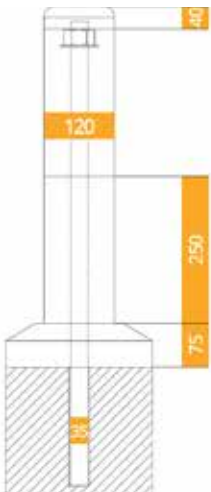

Greitaeigiai vartai naudojami pastato energijai taupyti ir darbui pagreitinti. PVC užuolaida yra lanksti ir elastinga, atspari smūgiams ir vėjo apkrovai. Vartai ir pavara suderinti tiksliai ir ilgamžiam veikimui. Minkštas profilis apačioje saugo žmones nuo sužeidimų ir daiktus nuo sugadinimo. Pavara su dažnio keitikliu leidžia reguliuoti vartų atidarymo/uždarymo greitį.



ROLL

Vartai tinkami montuoti lauko ir vidaus sienose. Matmenys iki 5000x5000. Galimi nestandariniai dydžiai. Vartų velenas ir pavara dengti cinkuoto plieno apdaila. Idealiai tinka atskirti patalpoms, kuriose susidaro skersvėjis - aukšta vėjo atsparumo klasė (2). Vartuose galimos vartų pločio skaidrios juostos. Atidarymo/uždarymo greitis iki 1m/s.



BASIC

Išmušami vartai tinkami montuoti lauko ir vidaus sienose. Matmenys iki 5000x5000. Galimi nestandariniai dydžiai. Varčią išstūmus iš profilio, kildama į viršų ji automatiškai grįžtą į bėgį ir vartais vėl galima naudotis be papildomo remonto. Atidarymo/uždarymo greitis iki 1.2m/s.



FULL

Išmušami vartai tinkami montuoti lauko ir vidaus sienose. Matmenys iki 5000x5000. Galimi nestandariniai dydžiai. Varčią išstūmus iš profilio, kildama į viršų ji automatiškai grįžtą į bėgį ir vartais vėl galima naudotis be papildomo remonto. Vartų velenas ir pavara dengti nerūdijančio plieno apdaila. Atidarymo/uždarymo greitis iki 1.2m/s.



PACK

Ypatingai didelių matmenų vartai, tinkami montuoti lauko ir vidaus sienose. Vartų velenas ir pavara dengti cinkuoto plieno apdaila. Aukšta vėjo atsparumo klasė. Atidarymo/uždarymo greitis iki 1.2m/s.



FREEZER PACK

Tinkami montuoti lauko ir vidaus sienose. Matmenys iki 5000x5000. Galimi nestandariniai dydžiai. Puikiai tinka atskirti patalpas, kuriose didelis temperatūrų skirtumas. Vartų velenas ir pavara dengti cinkuoto plieno apdaila. Atidarymo/uždarymo greitis iki 0.8m/s. Dviguba silikoninė užuolaida (standartinės spalvos pilka arba raudona), be papildomos šildymo įrangos, neapšerkšnija iki -30 laipsnių temperatūroje. Komplekte apsauginis šiesos barjeras (h=2.5m).



PHARMA

Puikiai tinka patalpoms, kuriose reikalingas mažas oro pralaidumas (sertifikuotas oro laidumas <math><12\text{m}^3/\text{h}</math>-50Pa). Matmenys iki 4000x4000. Nerūdijančio plieno konstrukcija. Atidarymo/uždarymo greitis iki 1.5m/s. Apsauga nuo įtampos šuolių (UPS). Dvigubo poliesterio užuolaida.

METALO KONSTRUKCIJA: MEDŽIAGOS IR SPALVOS (cinkuoto plieno konstrukcijai galimos RAL spalvos)



Cinkuotas plienas (standartas)



Nerūdijantis plienas 304 - 316



Aliuminis

UŽUOLAIDOS SPALVOS

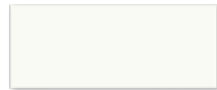

RAL 9010

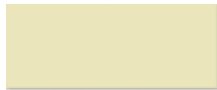

RAL 1015

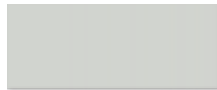

RAL 7035



RAL 7037



RAL 9006



RAL 5002



RAL 5012



RAL 2004



RAL 3002



RAL 1003



RAL 6026



RAL 9005

STANDARTINĖ ĮRANGA

- impulsinis valdymas
- mygtukas (1 vnt.)
- fotodavikliai (1 pr.)
- LED signalinė lempa 12 V DC
- saugumo briauna vartų apačioje
- laidai su antgaliais paruošti sujungimui
- naudojama įtampa: 230 V.
- intensyvaus naudojimo pavara
- dažnio keitiklis (modelis ROLL be dažnio keitiklio)

PRIEDAI

Pavara montuojama priekyje
Šiltinta užuolaida (pilka, balta, žalia, mėlyna)
Skaidrus langas (L 700 x H 900 mm)
Fotodavikliai
Papildomas mygtukas
Kontaktinė spynelė
Nuotolinis valdymas
Judesio davikliai
Magnetinė kilpa
Papildoma LED signalinė lempa 12V DC
Jungiklis su virve
Standartinis langas pl. 700x900mm (PVC). Galimi nestandartiniai dydžiai.

Greitaeigiai šiltinti vartai

Šie vartai naudojami energijai taupyti ir darbui pagreitinti. Vartai ir pavara suderinti tiksliai ir ilgaamžiam veikimui.



Techninės savybės

- Atidarymo greitis iki 1,5-2m/s (priklauso nuo vartų tipo ir dydžio)
- Uždarymo greitis 0,5m/s
- Aliuminio arba dažyto plieno sekcijos
- Aliuminio arba dažyto plieno sekcijos
- Sekcijų storis 50-80mm
- Šiluminis laidumas iki $U = 0.5W/m^2K$ (su 80mm sekcijomis)
- Taupantys pastato šiluminę energiją
- Vartai su 80mm sekcijomis skirti darbui žemų temperatūrų patalpose ($-25^{\circ}C \dots +50^{\circ}C$)
- **1.000.000** atidarymo uždarymo ciklų (techninę profilaktiką atliekant kas pusę metų)
- Valdymas IP69, laidai gamykliškai paruošti greitam montavimui, sujungimui ir paleidimui

Į šoną sulankstomi vartai, sukurti dideliems matmenims



- su arba be kreipiančiosios ant grindų
- varčios atidaromos iki 90o kampu
- varstomi rankomis arba su automatika (pasirenkama papildomai)
- galimybė montuoti praėjimo duris
- galimybė montuoti langus
- sandarūs
- galimi dideli dydžiai
- atidaromi į vieną arba abi puses
- didelis standartinių spalvų pasirinkimas
- galimybė dažyti RAL spalvomis
- paprastas ir greitas montavimas
- gali būti montuojami angoje, patalpos viduje arba pastato išorėje

LYGUS PAVIRŠIUS



Plkšva



RAL 9006



RAL 8019



RAL 3000



RAL 5010



RAL 8006



RAL 7016

TINKO FAKTŪRA



C21



C81



RAL 9006



RAL 8019



RAL 3000



RAL 5010



RAL 8006



RAL 7016

STRUKTŪRINIS DAŽYMAS



Auksinis
ąžuolas



Riešutas



RAL 7016



RAL 9006

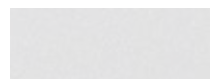

RAL 9016



EI60

Lygios plieninės durys, kurių 65 mm storio varčia užpildyta priklijuotomis mineralinės vatos plokštėmis. Durys dažytos miltelinu būdu. Standartinės spalvos šviesiai pilka (RAL9010) ir ruda (RAL8017).

Šias duris rekomenduojame gamybinėms, pagalbinėms patalpoms, sandėliams, vidiniam įėjimui iš garažo į namą, katilinėms, viešbučiams, parduotuvėms.



Durų matmenys:

Modulis	Staktos matmenys	Matmenys su apvadais	Angos matmenys
9 x 21	890 x 2040 890 x 2090	935 x 2055 935 x 2105	900 x 2050 900 x 2100
10 x 21	990 x 2040 990 x 2090	1035 x 2055 1035 x 2105	1000 x 2050 1000 x 2100

Techninė informacija:



Spyna su euro cilindru.



Vienoje varčioje trys reguliuojami grūdinto plieno vyriai. Vienas vyris atlieka pritraukėjo funkciją.

Duryse sumontuota tarpinė su oro pagalvėle, kuri puikiai amortizuoja varčios smūgius į durų staktą, o taip pat užtikrina gerą durų garso ir oro srauto izoliaciją. Integruota priešgaisrinė tarpinė, išsiplečianti gaisro atveju.

Durų stakta, slenkstis ir apvadai pagaminti iš vientiso 1.5 mm storio plieno lakšto. Varčia pagaminta iš 0.6 mm storio plieno.

Atitinka atsparumo ugniai reikalavimus pagal LST EN 13501-2:2008 ir gamintojo deklaruotas vertes pagal LST EN 14351-1:2006.

Durų atsparumas kartotiniam varstymui - 100 000 ciklų, mechaninis patvarumas III klasės.

Nustumiami į šoną priešgaisriniai vartai EI60 ir EI120



Priešgaisriniai vartai atitinka UNI 9723, MD 14/12/93 ir yra sertifikuoti pagal CE.

Nejudančios dalys

Horizontalus bėgį tvirtinamas prie sienos arba lubų reguliuojamais varžtais, integruota nuo karščio besiplečianti tarpinė, 2 bėgiai. Uždarymo kraštas tvirtinamas prie sienos varžtais, šiame profilyje integruota nuo karščio besiplečianti tarpinė ir kontrastvorai, kurie uždaro vartus suveikus elektromagnetui. Apatinis kraštas – fiksuota nuo karščio besiplečianti tarpinė, užtikrina sandarumą esant aukštai temperatūrai, kai vartai uždaryti. Apatinis bėgelis – grindyse montuojamas kreipiančiosios ratukas, kuris važiuoja kreipiančiąja sumontuota ant apatinio varčios krašto. Visos nejudančios dalys dažytos epoksidiniu poliesteriu dramblio kaulo spalva artima RAL 9010. Sumontuoti vartai varstomi be slenksčio ar kitų papildomų dalių ant grindų.



Judančios dalys

Priklausomai nuo dydžio, varčia komplektuojama su dviem arba daugiau vežimėliais. Varčia sujungiama iš kelių suleidžiamų panelių, sujungimo vietos sutvirtinamos varžtais. Uždarymo krašte integruota įleidžiama rankena, apatiniame krašte integruota nuo karščio besiplečianti tarpinė. Varčios moduliai dengti cinkuoto plieno lakštais, kurie dažyti dramblio kaulo spalva, artima RAL 9010 ir dengti apsaugine plėvele (nuimama po montavimo). Galimas dažymas pagal RAL spalvininką. Varčios storis 80 mm, atsitraukimas nuo sienos 75 mm. Bendras konstrukcijos atsitraukimas nuo sienos 230 mm.

Vartai nėra skirti naudojimui lauke, aplinkos poveikis gali pakeisti vartų priešgaisrines savybes. Varčios svoris ~45kg/m².

Nustumiami į šoną priešgaisriniai vartai EI60 ir EI120

Standartinė įranga



- įleidžiama rankena
- vežimėliai 2vnt. (vienoje varčioje)
- judantis plieno lynas
- ketaus ir švino diskų atsvara
- dviguba kreipiančioji
- sandarinimo tarpinės
- apsauginė plėvelė ant varčios, nuimama po montavimo

- cinkuoti plieno lakštai, spalva artima RAL 9010
- amortizatorius
- greičio reguliatorius (varčiai didesniai nei 12m2)
- besiplečianti tarpinė
- reguliuojami tvirtinimo kronšteina

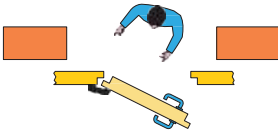
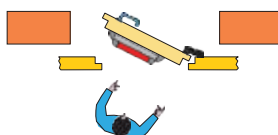
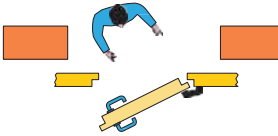
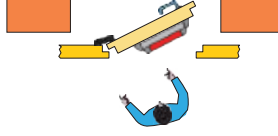
PRAĖJIMO DURYS VARTUOSE

<p>Vartams EI 60, modeliams 1B/2B EI2 60 Prašymo matmenys 600 x 2100 700 x 2100 800 x 2100 900 x 2100</p> <p>Vienoje pusėje rankena, kitoje cilindras.</p>	PRAĖJIMO DURŲ VARSTYMAS	
 <p>Spyna NO PANIC viduje + nulenkiama rankena išorėje NO PANIC spyna nemontuojama į duris atidaromas į vidų (A30 ir A31)</p>	<p>Varstymo kryptis DX į vidų (A30)</p>  <p>ANTIPANIK SPYNA NEMONTUOJAMA</p>	<p>Varstymo kryptis DX į išorę (A32)</p>  <p>ANTIPANIK SPYNA MONTUOJAMA</p>
	<p>Varstymo kryptis SX į vidų (A31)</p>  <p>ANTIPANIK SPYNA NEMONTUOJAMA</p>	<p>Varstymo kryptis SX į išorę (A33)</p>  <p>ANTIPANIK SPYNA MONTUOJAMA</p>

PRIEDAI

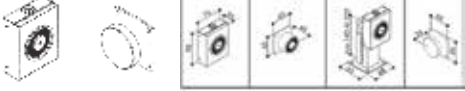
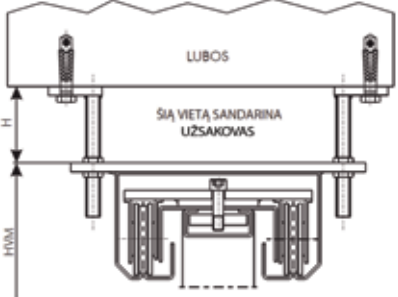
064		Amortizatorius varčiai 1 vnt. (STANDARTINIAME KOMPLEKTE)
067		Greičio reguliatorius (standartiškai komplektuojamas vartams didesniems, nei 12m2 arba L>3100) Nemontuojamas vartams su automatine pavara.
686		ELEKTROMAGNETAS 24V c.c. / 60 mAmp. Skirtas laikyti vartus atidarytus (STANDARTINIAME KOMPLEKTE)
911	 <p>LUBOS</p> <p>ŠIĄ VIETĄ SANDARINA UŽSAROKVAS</p> <p>H</p> <p>H004</p>	Detailė vartų atitraukimui nuo betoninių lubų. (min 50, max 300 mm)

Pakeliami susukami priešgaisriniai vartai

Labai lengvi (2.5-12kg/m²) vienos dalies (viengubi) EI30/60/120 ir dviejų dalių (dvigubi) EI 60/90/120. Keraminės vilnos užpildas dvigubiems vartams. Standartinė spalva - šviesiai pilka. Atidaromi automatine pavara, uždaromi nuosavu svoriu.

CE SERTIFIKATAS:	1812-CPR-1696 (AK30-1 IR AK60-1) – VIENOS VARČIOS (VIENGUBI) VARTAI
	1812-CPR-1577 (AK60/90 AND AK120) – DVIEJŲ VARČIŲ (DVIGUBI) VARTAI
KONSTRUKCIJOS TIPAS:	SUSUKAMI
APSAUGOS KLASĖ:	EI 30/60 (TIPAS AK30-1 IR AK60-1)
	EI 60/90 (TIPAS AK60)
	EI 120 (TIPAS AK120)
SVORIS:	NUO 2.5 KG/M ² (AK60/90)
	IKI 12 KG/M ² (AK120-1)
MAKSIMALŪS MATMENYS*:	(W) 8 000 X (H) 18 000 MM (AK60/90)
	9 740 MM X 10 000 MM (AK120)
	9 170 MM X 6 050 MM (AK30-1 IR AK60-1)

- AK60/90 ir AK120 dviejų dalių (dvigubi - dvi lanksčios užuolaidos susukamos sinchroniškai ant dviejų velenų) bei AK30-1, AK60-1 ir AK120-1 vienos dalies (viengubi - viena lanksti užuolaida susukama ant vieno veleno) susukami priešgaisriniai vartai;

- Vartų atsparumo ugniai klasės yra apibrėžtos CE deklaracija, išduota Prancūzijos instituto EFECTIS;

- Užuolaida pagaminta membranos technologija iš specialaus audinio, padengto pilka spalva artima RAL7024. Pagrindinis audinys užtikrina atsparumą ugniai, o vidiniai sluoksniai – tinkamą izoliaciją. Užuolaidos turi šoninę apsaugą nuo išplėšimo iš kreipiančiųjų;

- Velenas montuojamas priešgaisrinėje kasetėje;

- Matomas kasetės elementas gaminamas iš cinkuoto plieno, nematomas dažytas antikoroziniais dažais;

- Elektrinė pavara su valdymo bloku bepotencialiais kontaktais "vartai atidaryti", "vartai uždaryti", "signalizacija", leidžiančiais stebėti vartų statusą.

Valdymo blokas leidžia vartus prijungti prie bet kokių priešgaisrinės apsaugos sistemų;

- Atidarymo greitis: ~8–12 cm/s;

- Avarinio uždarymo greitis: ~12 cm/s;

- Signalizacijos jungiklis už stiklo;

- Signalizacijos sirena (~100 dB), aktyvi, kai užsidaro uždanga aliarmo režimu;

- Avarinis akumulatorius, laikantis vartus atidarytoje padėtyje tinklo įtampos praradimo atveju;

- Dūmų detektorių skaičius prie vartų parenkamas gamintojo pagal vartų dydį.



